

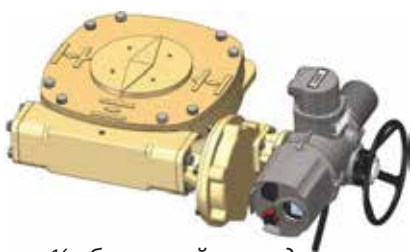

ЭЛЕКТРИЧЕСКИЕ ПРИВОДЫ
каталог подбора

ШАНХАЙ, КИТАЙ

Каталог продукции



¼ оборотный привод



¼ оборотный привод



Многооборотный привод



¼ оборотный привод



¼ оборотный привод



Многооборотный привод



Линейный привод



Линейный привод



Многооборотный привод



Многооборотный привод

Оглавление

Каталог продукции	01
Таблица размеров и подбора серии многооборотных приводов KZ/KZM	03
KZ/KZM 10 - 35 Габаритный чертеж	03
KZ/KZM 40 - 95 Габаритный чертеж	03
Таблица подбора многооборотного электропривода серии KZ 380В двухпозиционного типа	05
Таблица подбора электропривода серии КЗМ 380В с частотным регулированием	06
Таблица подбора многооборотного интеллектуального модулирующего электропривода серии KZ/KZM 220 В....	06
Таблица размеров и подбора KZ/KZM+QW комбинированной 1/4 оборотной серии.....	07
KZ/KZM+QW Габаритный чертеж	07
KZ/KZM+QWR Габаритный чертеж	07
KZ/KZM+QW/QWR Таблица размеров	08
KZ/KZM+QWR Рычаг Габаритный чертеж и таблица	09
KZ/KZM+QW/QWR Таблица подбора	10
Таблица размеров и подбора комбинированных многооборотных серий KZ/KZM+QB	11
KZ/KZM+QBR Габаритный чертеж	11
KZ/KZM+QB Габаритный чертеж.....	11
KZ/KZM+QB/QBR Таблица размеров	12
Таблица подбора KZ/KZM+QB	13
Таблица размеров и подбора комбинированных линейных приводов серий KZ/KZM+QL	14
KZ/KZM+QL Габаритные размеры и таблица	14
Таблица размеров и подбора комбинированных многооборотных приводов серий KZ/KZM+QST	15
KZ/KZM+QST Габаритный чертеж	15
KZ/KZM+QST Таблица размеров	16
Таблица подбора KZ/KZM+QST	16
Таблица размеров и подбора 1/4 оборотной серии KZQ.....	17
KZQ10 - KZQ200 Габаритный чертеж и подбор привода	17
KZQ 10 – KZQ200 Габаритный чертеж ручного дублера	18
Таблица размеров и подбора серии Линейных приводов KZL.....	19
KZL250 – KZL2500 Габаритные размеры и таблица параметров подключения.....	19
Порядок подключения	20
Порядок подключения серии KZ	20
Порядок подключения серии KZQ и KZL	20
Выбор арматуры	21
Таблица конфигурации крутящего момента приводов для штатной арматуры	21
Стандарт присоединения арматуры ISO5210.....	22
Стандарт соединения клапана ISO5210.....	22

KZ/KZM от 10 до 35 Габаритный чертеж

Единицы измерения, мм

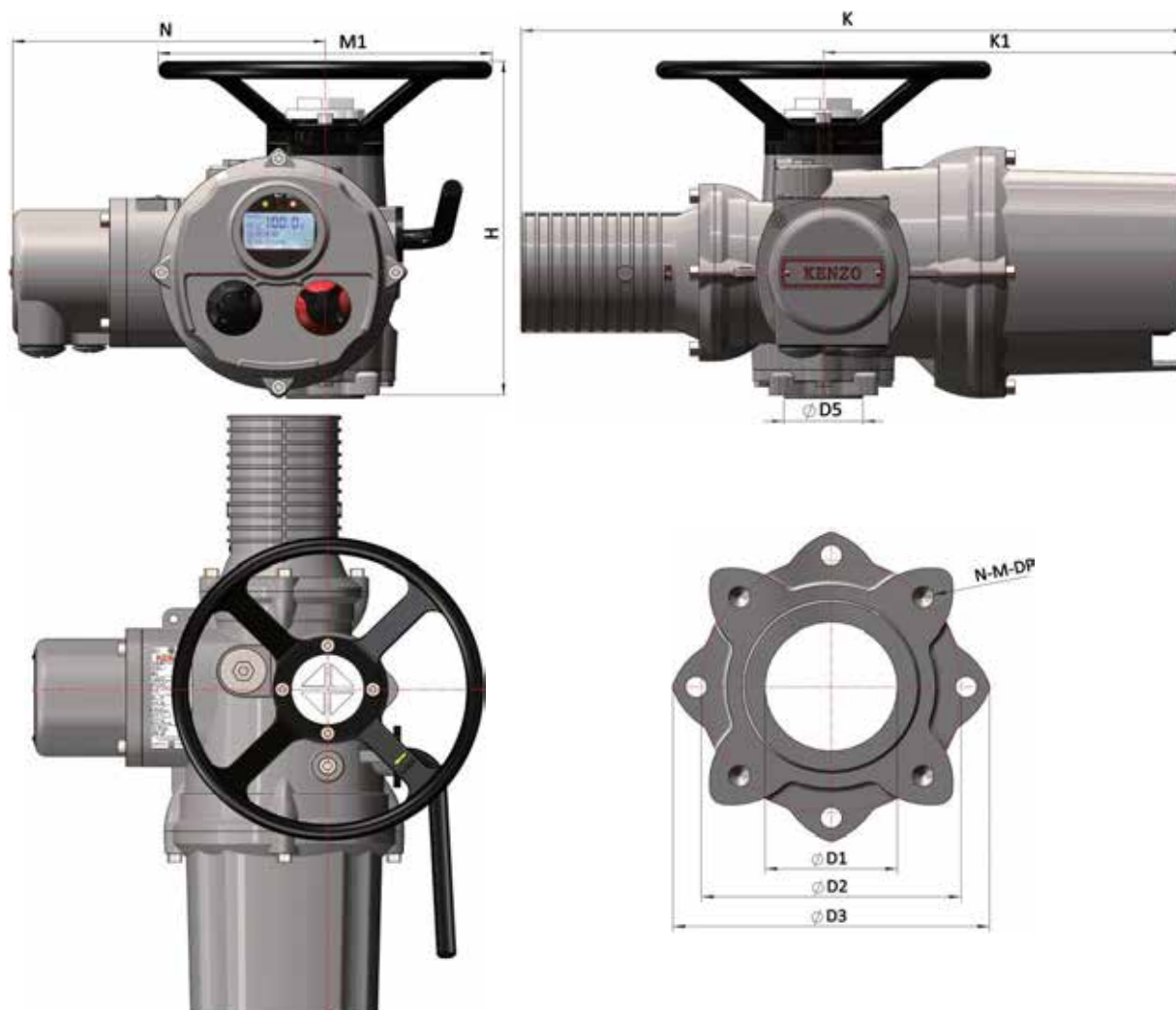

Модель	Общие габариты					Монтажные размеры				
	H	KZ	K	M1	N	ØD1	ØD3	ØD5	PCD	
									ØD2	N-M-DP
KZ/KZM 10	306	320	587	Ø300	277	52	130	70	102	4-M10-20
KZ/KZM 12	306	320	611	Ø300	277	52	130	70	102	4-M10-20
KZ/KZM 18	306	320	611	Ø300	277	52	130	70	102	4-M10-20
KZ/KZM 20	320	344	695	Ø650	296	70	175	100	140	4-M16-20
KZ/KZM 25	320	344	695	Ø650	296	70	175	100	140	4-M16-20
KZ/KZM 35	370	353	739	Ø780	311	108	215	130	165	4-M20-25

КЗ/КЗМ от 40 до 95 Габаритный чертеж

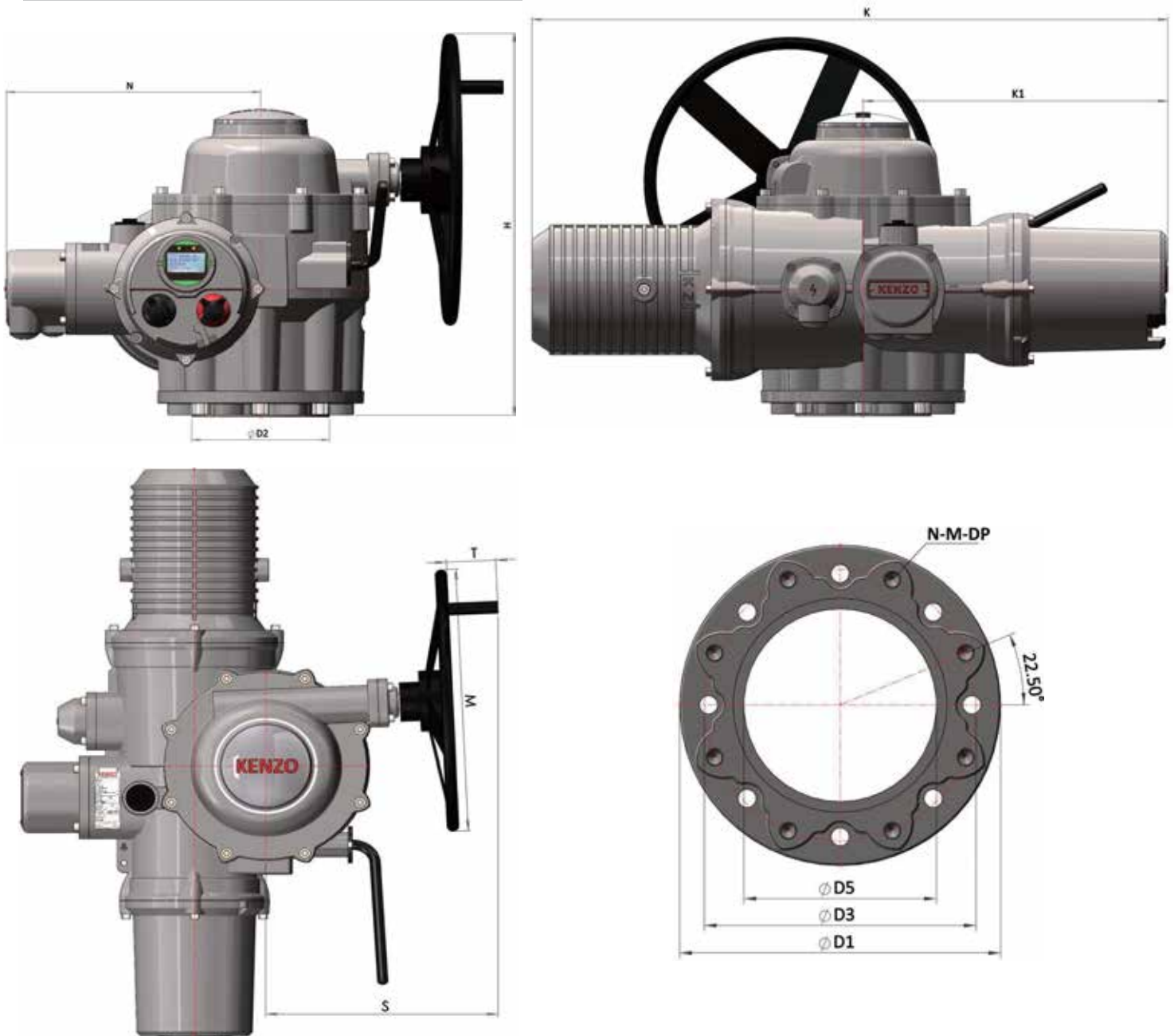

Единицы измерения, мм

Модель	Общие габариты							Монтажные размеры				
	H	KZ	K	M	H	C	T	ØD1	ØD2	ØD5	PCD	
											ØD3	HM-ДП
KZ/KZM 40	561	448	935	Ø430	369	353	75	300	200	180	254	8-M16-24
KZ/KZM 70/90	561	448	975	Ø430	369	353	75	300	200	180	254	8-M16-24
KZ/KZM 95	561	448	965	Ø430	369	353	75	300	200	180	254	8-M16-24

Таблица подбора Отсечного многооборотного интеллектуального электропривода серии KZ на 380 VAC

Единицы измерения, мм

Тип	Скорость	Выходной момент (Нм)	МАХ высота штока		Мощность (Квт)	Номинальный ток (А)	Тип Фланца	Вес (кг)
	(об/мин)		Тип А	Тип В				
KZ10	18	34	Ø33	Ø22	0.08	0.55	F10	30
	24	34			0.08	0.55		
	36	34			0.08	0.55		
	48	34			0.12	1.0		
	72	34			0.15	1.2		
	96	34			0.2	1.6		
KZ12	18	81	Ø33	Ø22	0.13	1.2	F10	30
	24	81			0.16	1.3		
	36	81			0.22	1.8		
	48	68			0.22	1.8		
	72	48			0.22	1.8		
	96	41			0.22	1.8		
KZ18	18	108	Ø33	Ø22	0.17	1.5	F10	30
	24	108			0.21	1.8		
	36	100			0.21	1.8		
	48	100			0.31	2.2		
	72	80			0.31	2.2		
	96	80			0.31	2.2		
	144	60			0.31	2.2		
KZ20	18	203	Ø52	Ø40	0.33	2.71	F14	55
	24	203			0.42	2.75		
	36	203			0.52	3.5		
	48	203			0.63	3.8		
	72	176			0.74	5.95		
	96	142			0.83	6.05		
	144	102			0.84	6.15		
KZ25	18	400	Ø52	Ø40	0.64	5.35	F14	55
	24	400			0.74	5.95		
	36	298			0.76	6.1		
	48	244			0.72	5.94		
	72	244			1.03	5.75		
	96	230			1.29	7.24		
	144	149			1.19	6.38		
KZ35	18	610	Ø60	Ø50	0.93	5.1	F16	58
	24	610			1.14	5.8		
	36	542			1.14	9.4		
	48	474			1.55	9.5		
	72	474			2.05	12.4		
	96	366			2.05	10.2		
	144	257			2.06	10.5		
KZ40	18	1020	Ø81	Ø60	1.6	10.5	F25	165
	24	1020			1.98	11.4		
	36	845			2.22	14.1		
	48	680			2.14	15.6		
	72	680			2.94	17.3		
	96	542			3.03	18.2		
	144	406			3.24	19.5		
KZ70	18	1490	Ø81	Ø60	2.34	14.5	F25	179
	24	1490			2.91	16.6		
	36	1290			3.37	18.8		
	48	1020			3.21	18.4		
	72	1020			4.41	23.4		
	96	745			4.16	22.2		
	144	645			5.14	27.6		
KZ90	18	2030	Ø81	Ø60	3.19	18.5	F25	179
	24	2030			3.96	19.1		
	36	1700			4.44	20.5		
	48	1355			4.29	24.2		
	72	1355			5.87	30.6		
	96	1020			5.68	29		
	144	865			6.92	34		
KZ95	18	3000	Ø81	Ø60	5.81	35	F25	192
	24	3000			5.81	35		
	36	2800			8.1	42		
	48	2500			8.1	42		
	72	2000			10.2	60		
	96	1800			10.2	60		
	144	1500			10.2	60		

Таблица подбора Регулирующего многооборотного интеллектуального электропривода серии KZM на 380 VAC

Единицы измерения, мм

Тип	Скорость	Выходной момент (Нм)	MAX высота штока		Мощность (Квт)	Номинальный ток (А)	Тип Фланца	Вес (кг)
	(об/мин)		Тип А	Тип В				
KZM10	18	17	Ø33	Ø22	0.08	0.44	F10	30
	24	17			0.1	0.55		
	36	15.6			0.12	0.6		
	48	13.6			0.13	0.65		
KZM12	18	34	Ø33	Ø22	0.16	0.75	F10	30
	24	34			0.2	0.78		
	36	30			0.23	1		
	48	27			0.26	1.05		
KZM18	18	60	Ø33	Ø22	0.3	1.2	F10	30
	24	60			0.3	1.2		
KZM20	18	81	Ø52	Ø40	0.38	1.25	F14	55
	24	81			0.48	1.4		
	36	68			0.54	1.35		
	48	54			0.52	1.4		
KZM25	18	152	Ø52	Ø40	0.72	2.08	F14	55
	24	152			0.9	2.5		
	36	129			1	2.7		
	48	102			0.96	2.7		
KZM35	18	271	Ø60	Ø50	1.3	4.8	F16	58
	24	271			1.6	6.2		
	36	253			2	6.2		
	48	203			2	5.7		

Таблица подбора Регулирующего многооборотного интеллектуального электропривода серии KZ/KZM на 220 VAC

Единицы измерения, мм

Тип	Скорость	Выходной момент (Нм)	MAX высота штока		Мощность (Квт)	Номинальный ток (А)	Тип Фланца	Вес (кг)
	(об/мин)		Тип А	Тип В				
KZ10	18	20	Ø33	Ø22	0.04	0.55	F10	30
	24	20			0.04	0.55		
	36	20			0.04	0.55		
	48	20			0.04	0.55		
KZ12	18	40	Ø33	Ø22	0.06	1.2	F10	30
	24	40			0.06	1.2		
	36	40			0.06	1.2		
	48	40			0.06	1.2		
KZ18	18	60	Ø33	Ø22	0.1	1.5	F10	30
	24	60			0.1	1.5		
	36	50			0.1	1.5		
	48	50			0.1	1.5		
KZM10	18	10	Ø33	Ø22	0.04	0.55	F10	30
	24	10			0.04	0.55		
	36	10			0.04	0.55		
	48	10			0.04	0.55		
KZM12	18	20	Ø33	Ø22	0.06	1.2	F10	30
	24	20			0.06	1.2		
	36	20			0.06	1.2		
	48	20			0.06	1.2		
KZM18	18	30	Ø33	Ø22	0.1	1.5	F10	30
	24	30			0.1	1.5		
	36	25			0.1	1.5		
	48	25			0.1	1.5		

KZ/KZM +QW Габаритный чертеж



KZ/KZM +QWR Габаритный чертеж



Таблица комбинаций KZ/KZM +QW/QWR

Единицы измерения, мм

Комбинированная модель		Общие габариты								Монтажные размеры					
Тип привода	Тип редуктора	MAX высота штока	H	L1	L2	K	KZ	M1	H	ØD	Ø dmax	Выходной фланец	PCD		
		L макс.										Ø	ØD1	HM-ДП	
KZ/KZM 12.10.18	QW3	87	306	247	-	611	320	Ø300	277	170	45	F10	102	4-M10-15	
												F07	70	4-M8-12	
												F12	125	4-M12-18	
	QW4 QW4R	89	306	265	398	611	320	Ø300	277	218	64	F10	102	4-M10-15	
												F14	140	4-M16-24	
												F12	125	4-M12-18	
	QW5 QW5R	120	306	322	455	611	320	Ø300	277	285	76	F16	165	4-M20-30	
												F14	140	4-M16-24	
	QW6 QW6R	115	306	342	475	611	320	Ø300	277	375	102	F25	254	8-M16-24	
												F16	165	4-M20-30	
	KZ/KZM 20/25	QW5 QW5R	120	320	322	455	695	344	Ø650	296	285	76	F16	165	4-M20-30
													F14	140	4-M16-24
QW6 QW6R		115	320	342	475	695	344	Ø650	296	375	102	F25	254	8-M16-24	
												F16	165	4-M20-30	
QW7 QW7R		145	320	492	613	695	344	Ø650	296	450	127	F25	254	8-M16-24	
												Ø30	298	8-M20-30	
QW8 QW8R		188	320	554	675	695	344	Ø650	296	520	153	F25	254	8-M16-24	
												Ø30	298	8-M20-30	
												Ø35	356	8-M30-45	
												Ø30	298	8-M20-30	
QW9R		200	320	-	770	695	344	Ø650	296	590	178	Ø35	356	8-M30-45	
												F40	406	8-M36-54	
	F25											254	8-M16-24		
	F25											254	8-M16-24		
KZ/KZM 35	QW7 QW7R	145	370	492	613	739	353	Ø780	311	450	127	F25	254	8-M16-24	
												Ø30	298	8-M20-30	
	QW8 QW8R	188	370	554	675	739	353	Ø780	311	520	153	F25	254	8-M16-24	
												Ø30	298	8-M20-30	
												Ø35	356	8-M30-45	
	QW9R	200	370	-	770	739	353	Ø780	311	590	178	Ø30	298	8-M20-30	
												Ø35	356	8-M30-45	
												F40	406	8-M36-54	
												F25	254	8-M16-24	
	QW10R	264	370	-	888	739	353	Ø780	311	735	220	Ø35	356	8-M30-45	
												F40	406	8-M36-54	
	QW12R	269	370	-	1010	739	353	Ø780	311	920	250	F40	406	8-M36-54	
F48												483	12-M36-54		
KZ/KZM 40/70/90/95	QW9R	200	561	-	770	1027	500	Ø435	350	590	178	Ø30	298	8-M20-30	
												Ø35	356	8-M30-45	
												F40	406	8-M36-54	
												F25	254	8-M16-24	
	QW10R	264	561	-	888	1027	500	Ø435	350	735	220	Ø35	356	8-M30-45	
												F40	406	8-M36-54	
	QW12R	269	561	-	1010	1027	500	Ø435	350	920	250	F40	406	8-M36-54	
												F48	483	12-M36-54	
	QW13R	290	561	-	1327	1027	500	Ø435	350	1000	250	F48	483	12-M36-54	
												F60	603	20-M36-54	
	QW14R	360	561	-	1639	1027	500	Ø435	350	1164	300	F60	603	20-M36-54	

Таблица размеров и подбора комбинированной четвертьоборотной серии KZ/KZM+QW

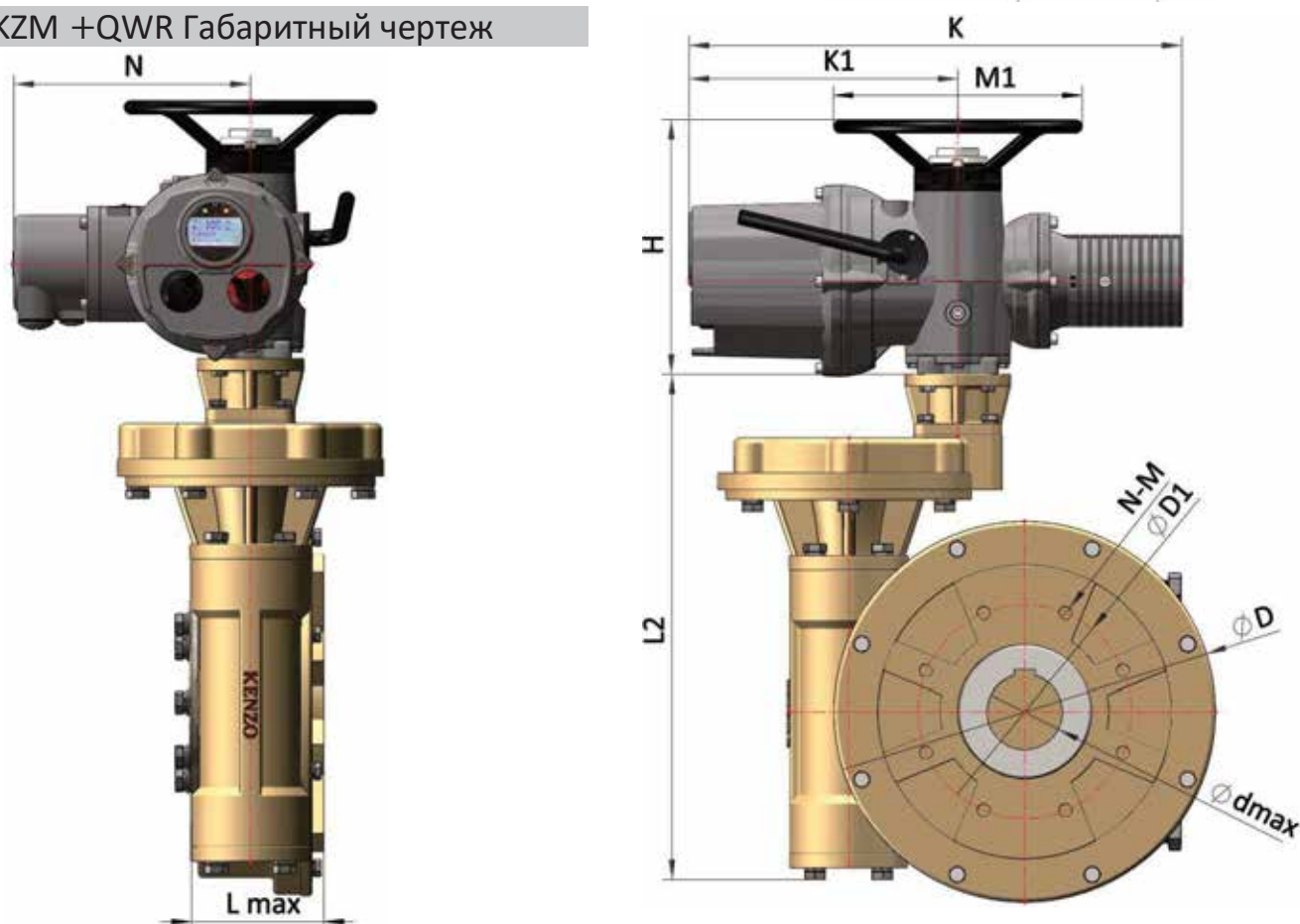
KZ/KZM с Ручным дублером QWR Габаритный чертеж

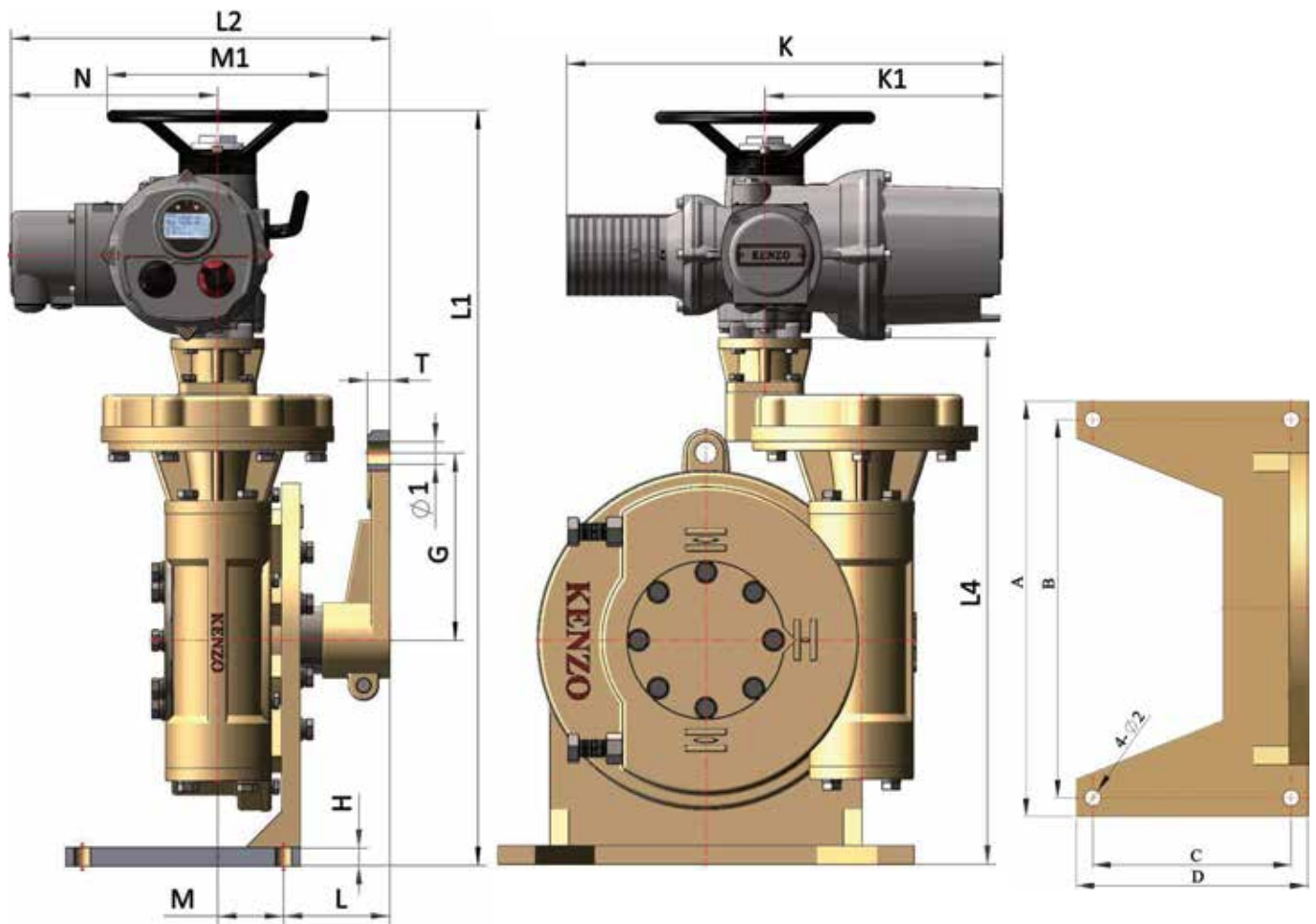

Единицы измерения, мм

Комбинированная модель		Общие габариты							Монтажные размеры							Присоединительные размеры			
Тип привода	Тип редуктора	K	K1	L1	L2	L4	M1	H	A	B	C	D	H	4-Ø2	M	L	Ø1	G	T
KZ/KZM 12.10.18	QW4R	611	320	768	421	462	Ø300	277	360	320	130	160	20	4-Ø14	59	85	Ø16	120	23
	QW5R	611	320	841	478	535	Ø300	277	420	390	180	210	20	4-Ø14	79	122	Ø20	170	25
	QW6R	611	320	886	484	580	Ø300	277	480	430	200	250	20	4-Ø14	65	142	Ø30	170	25
KZ/KZM 20/25	QW5R	695	344	855	497	535	Ø650	296	420	390	180	210	20	4-Ø14	79	122	Ø20	170	25
	QW6R	695	344	900	503	580	Ø650	296	480	430	200	250	20	4-Ø14	65	142	Ø30	170	25
	QW7R	695	344	1038	534.5	718	Ø650	296	560	510	270	315	25	4-Ø22	88.5	150	Ø30	250	34
	QW8R	695	344	1105	569	785	Ø650	296	685	600	270	320	25	4-Ø22	118	155	Ø30	250	25
KZ/KZM 35	QW7R	739	353	1088	549.5	718	Ø780	311	560	510	270	315	25	4-Ø22	88.5	150	Ø30	250	34
	QW8R	739	353	1155	584	785	Ø780	311	685	600	270	320	25	4-Ø22	118	155	Ø30	250	25
	QW9R	739	353	1335	591	965	Ø780	311	780	710	458	530	35	4-Ø40	119	161	Ø40	320	40
	QW10R	739	353	1513	625	1143	Ø780	311	780	710	458	530	35	4-Ø40	153	161	Ø40	320	40
KZ/KZM 40/70/90/95	QW9R	1027	500	1577	630	965	Ø435	350	780	710	458	530	35	4-Ø40	119	161	Ø40	320	40
	QW10R	1027	500	1755	664	1143	Ø435	350	780	710	458	530	35	4-Ø40	153	161	Ø40	320	40

KZ/KZM +QW/QWR Таблица

ЕДИНИЦА: мм

Комбинированная модель		МАХ выходной момент комбинации	Скорость привода	Передаточное отношение редуктора					МАХ размеры штока	Выходной фланец		Вес		
Тип привода	Тип редуктора	Нм	(об/мин)						Стандарт	Опция	Кг			
KZ/KZM 12/10/18	QW3	600	18/24/36/48/ 72/96	40	60				45(14×9)	F10	∅07/∅12	45		
	QW4	1,500		40	70				64(18×11)	F14	∅12/∅16	53		
	QW4R			140	210	298						65		
	QW5	3,000		70						76(22×14)	F16	F14	76	
	QW5R			140	210	298	360						88	
	QW6	6,000		70						102(28×16)	F25	F16	118	
	QW6R			140	210	298	360						130	
				450									136	
500			574	683			148							
KZ/KZM 20/25	QW5	3,000	18/24/36/48/ 72/96/144	70						76(22×14)	F16	F14	101	
	QW5R			140	210	298	360						113	
	QW6	6,000		70						102(28×16)	F25	F16	143	
	QW6R			140	210	298	360						155	
				450									161	
	QW7	10,000		70						127(32×18)	F25	∅30	195	
					140	220	280	360	450				213	
	QW7R	10,000		140	490	574	683			153(40×22)	F25	∅30/∅35	225	
					70								315	
	QW8	25,000		140	220	280	360	450			153(40×22)	F25	∅30/∅35	333
					490	574	683			345				
	QW8R	25,000		720	875	980			178(45×25)	∅30	∅35/∅40	396		
130			205		260	341						435		
QW9R	40,000	390						178(45×25)	∅30	∅35/∅40	486			
			455	520	611	670	813					910		
KZ/KZM 35	QW7R	10,000	18/24/36/48/ 72/96/144	140	220	280	360	450	127(32×18)	F25	∅30	216		
	QW8	25,000		490	574	683						228		
				70						153(40×22)	F25	∅30/∅35	318	
	QW8R	25,000		140	220	280	360	450	336					
				490	574	683			348					
	QW9R	40,000		720	875	980			178(45×25)	∅30	∅35/∅40	399		
				130	205	260	341					438		
	QW10	80,000		390						178(45×25)	∅30	∅35/∅40	489	
				455	520	611	670	813	910					
	QW10R	80,000		64						220(50×28)	∅35	F40	694	
				128	200	256			724					
				320	384	467			775					
				512	602	660	800	896	787					
	QW12	150,000		1,024	1,152	1,536	1,792	1,920			250(56×32)	F40	-	988
85								1018						
QW12R	150,000	170	268	340			250(56×32)	F40	-	1069				
		425	510	620							1081			
QW13R	300,000	680	800	876	1,062	1,190			250(56×32)	F40	-	1253		
		1,360	1,530	1,700	2040	2380	610							
KZ/KZM 40/70/90/95	QW9R	40,000	18/24/36/48/ 72/96/144	130	205	260	341			178(45×25)	∅30	∅35/∅40	661	
				390										896
	QW10R	80,000		455	520	611	670	813			220(50×28)	∅35	F40	947
				910						959				
	QW12R	150,000		128	200	256			250(56×32)	F40	-	1241		
				320	384	467							1190	
	QW13R	300,000		512	602	660	800	896			250(56×32)	F48	F60	1852
				1,024	1,152	1,536	1,792	1,920	1253					
	QW14R	600,000		170	255	340	425	510			300(70×36)	F60	-	3157
				595	680	740	850	986	1852					
QW14R	600,000	1063	1156	1254	1360	2040			300(70×36)	F60	-	3157		
		2720						3157						
QW14R	600,000	164	246	328	410	492			300(70×36)	F60	-	3157		
		574	656	713	820	951	3157							
QW14R	600,000	1025	1115	1210	1312	1968			300(70×36)	F60	-	3157		
		2624						3157						

Таблица размеров и подбора комбинированной многооборотной серии KZ/KZM+QB

KZ/KZM +QBR Габаритный чертеж

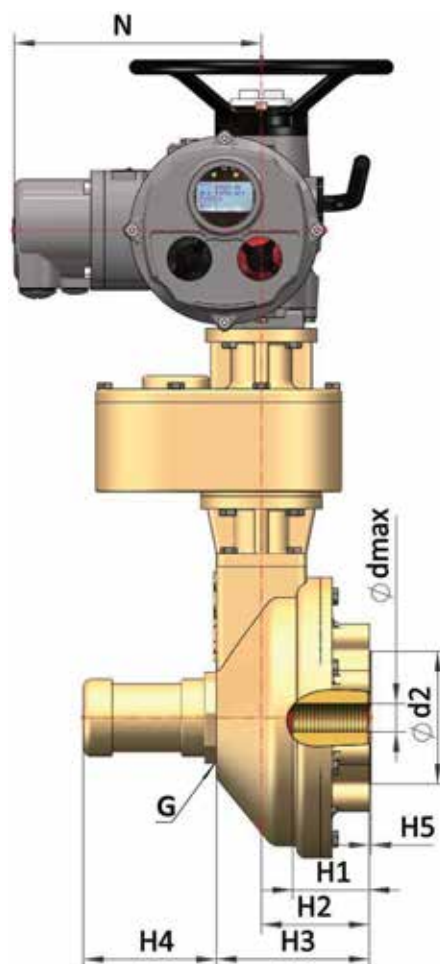
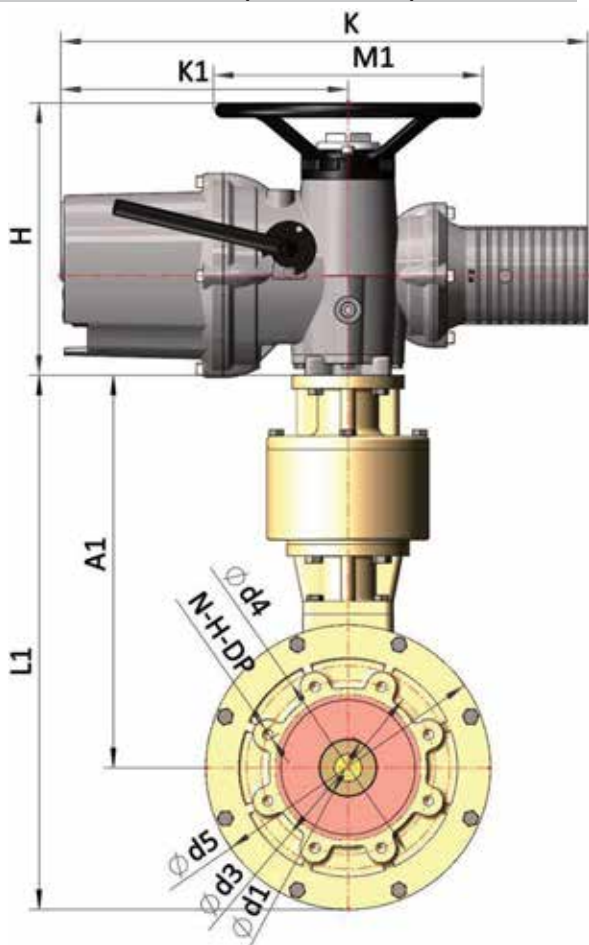

KZ/KZM +QB Габаритный чертеж

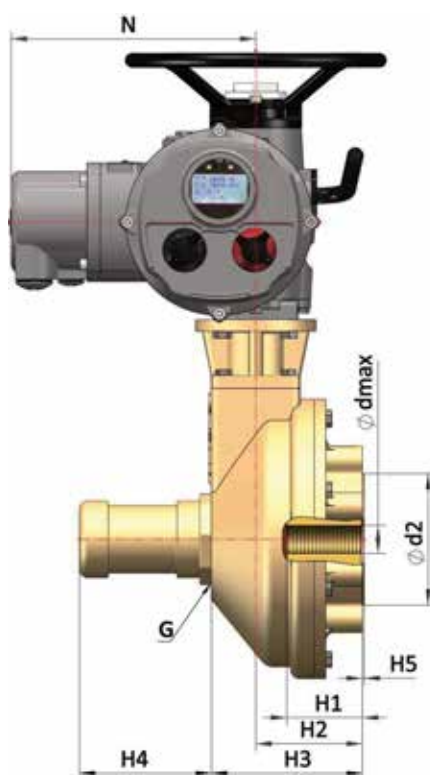
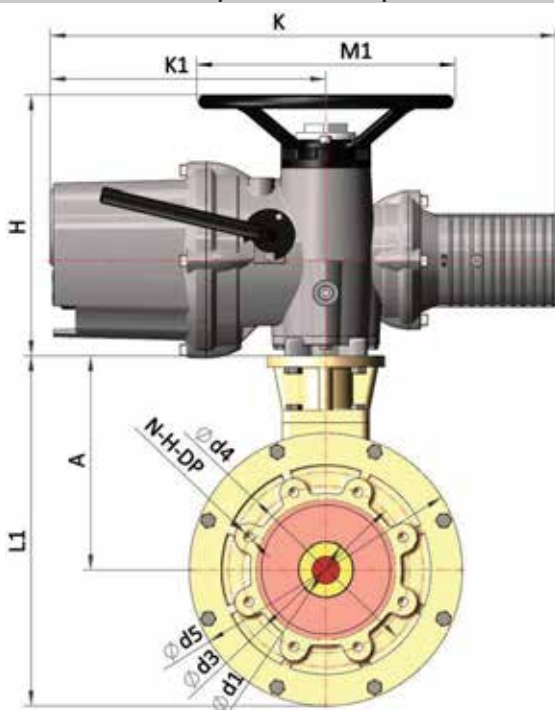

KZ/KZM+QB/QBR размеров

Единицы измерения, мм

Комбинированная модель		Общие габариты														Монтажные размеры						
Тип привода	Тип редуктора	A	A1	Ød5	Бронзовая втулка	Высота	H2	H3	H4	G	H	K	K1	M1	N	H5	Ød4	Ød1	Ød2	Выходной фланец	PCD	
					Ø dmax	H1															Ød3	N-H-DP
KZ/KZM 12/10/18	QB3	153	-	164	35	60	75	110	100	G2"	306	611	320	Ø300	277	3	125	50	70	F10	102	4-M10-15
	QB4 QB4R	188	328	220	45	64	91	143	140	G2 (1/2)"	306	611	320	Ø300	277	3	125	60	70	F10	102	4-M10-15
																	175		100	F14	140	4-M16-24
	QB6 QB6R	233	415	325	65	86	116	168	170	G2 (1/2)"	306	611	320	Ø300	277	3	175	80	100	F14	140	4-M16-24
																			210	130	F16	165
																		300	200	F25	254	8-M16-24
KZ/KZM 20/25	QB4 QB4R	188	328	220	45	64	91	143	140	G2 (1/2)"	320	695	344	Ø650	296	3	125	60	70	F10	102	4-M10-15
																	175		100	F14	140	4-M16-24
	QB6 QB6R	233	415	325	65	86	116	168	170	G2 (1/2)"	320	695	344	Ø650	296	3	175	80	100	F14	140	4-M16-24
																			210	130	F16	165
																		300	200	F25	254	8-M16-24
	QB8 QB8R	302	484	385	75	104	144	212	410	G4"	320	695	344	Ø650	296	3	210	90	130	F16	165	4-M20-30
																			300	200	F25	254
																		350	230	Ø30	298	8-M20-30
QB10 QB10R	383	608	490	80	120	176	254	520	G4"	320	695	344	Ø650	296	3	350	110	230	Ø30	298	8-M20-30	
																		300	200	F25	254	8-M16-24
																	415	260	Ø35	356	8-M30-45	
KZ/KZM 35	QB8 QB8R	302	484	385	75	104	144	212	410	G4"	370	739	353	Ø780	311	3	210	90	130	F16	165	4-M20-30
																	300		200	F25	254	8-M16-24
																	350	230	Ø30	298	8-M20-30	
	QB10 QB10R	383	608	490	80	120	176	254	520	G4"	370	739	353	Ø780	311	3	350	110	200	F25	254	8-M16-24
																			415	260	Ø35	356
	QB12 QB12R	422	648	565	100	167	202	280	520	G4"	370	739	353	Ø780	311	4	350	130	230	Ø30	298	8-M20-30
415																			260	Ø35	356	8-M30-45
KZ/KZM 40/70/90 /95	QB8 QB8R	302	484	385	75	104	144	212	410	G4"	561	1027	500	Ø435	350	3	210	90	130	F16	165	4-M20-30
																	300		200	F25	254	8-M16-24
																	350	230	Ø30	298	8-M20-30	
	QB10 QB10R	383	608	490	80	120	176	254	520	G4"	561	1027	500	Ø435	350	3	350	110	200	F25	254	8-M16-24
																			415	260	Ø35	356
	QB8 QB8R	302	484	385	75	104	144	212	410	G4"	561	1027	500	Ø435	350	3	210	90	130	F16	165	4-M20-30
																			300	200	F25	254
																		350	230	Ø30	298	8-M20-30
QB10 QB10R	383	608	490	80	120	176	254	520	G4"	561	1027	500	Ø435	350	3	350	110	200	F25	254	8-M16-24	
																		415	260	Ø35	356	8-M30-45
QB12 QB12R	422	648	565	100	167	202	280	520	G4"	561	1027	500	Ø435	350	4	350	130	230	Ø30	298	8-M20-30	
																		415	260	Ø35	356	8-M30-45
QB14 QB14R	423	626	590	130	167	264	384	520	M160 x3	561	1027	500	Ø435	350	5	475	160	300	F40	406	8-M36-54	
																		415	260	Ø35	356	8-M30-45

Таблица размеров и подбора комбинированной многооборотной серии KZ/KZM+QB

Таблица комбинаций KZ/KZM +QB

Единицы измерения, мм

Комбинированная модель		МАХ выходной момент	Выходная скорость	Передаточное отношение			МАХ ход штока	МАХ ϕ штока для поворотной арматуры	МАХ ϕ штока для линейной арматуры	Выходной фланец		Масса
Тип привода	Тип редуктора	Нм	(об/мин)							Стандарт	Опция	Кг
KZ/KZM 12.10.18	QB3	300	18/24/36/48/72/96	3	4		100	40(12x8)	35	F10	-	43
				6								
	QB4	600		3	4	6	140	60(18x11)	45	F14	F10	56
	QB4R			8	12							69
	QB6	1500		3	4	5	170	80(22x14)	65	F16	F14	90
QB6R	6				116							
KZ/KZM 20/25	QB4	600	18/24/36/48/72/96/144	3	4	6	140	60(18x11)	45	F14	F10	81
	QB4R			8	12							94
	QB6	1500		3	4	5	170	80(22x14)	65	F16	F14	115
	QB6R			6								141
	QB8	2500		3	4	5	410	100(28x16)	75	F25	F16	177
	QB8R			6								203
				8	10	12						
	QB10	5000		3.4	4	5	520	120(32x18)	80	F25	F16	330
				6								
QB10R	8		10	12		380						
		16	20									
KZ/KZM 35	QB8	2500	18/24/36/48/72/96/144	3	4	5	410	100(28x16)	75	F25	F16	180
				6								
	QB8R			8	10	12						206
				16								
	QB10	5000		3.4	4	5	520	120(32x18)	80	F25	F16	333
				6								
	QB10R			8	10	12						383
		16	20									
QB12	8800	6	8		520	120(32x18)	100	F25	F16	458		
QB12R		12	18	24						508		
		36										
KZ/KZM 40/70/90/95	QB8	2500	18/24/36/48/72/96/144	3	4	5	410	100(28x16)	75	F25	F16	352
				6								
	QB8R			8	10	12						378
				16								
	QB10	5000		3.4	4	5	520	120(32x18)	80	F25	F16	505
				6								
	QB10R			8	10	12						555
				16	20							
	QB12	8800		6	8		520	120(32x18)	100	F25	F16	630
				12	18	24						
QB12R	36				680							
		5			520	160(40x22)	130	F40	F40	695		
QB14	15000	10	15	20						745		
QB14R		25	30									

Таблица размеров и подбора
Комбинированной линейной серии
KZ/KZM+QL

Таблица комбинаций KZ/KZM + QV

Единицы измерения, мм

Комбинированная модель		Таблица подбора										Общие габариты			Внутренняя часть			Выходная часть									
Тип привода	Тип редуктора	Ход штока				H2 (длина двойного фланца)				Момент на входе Нм	MAX усилие кН	H	K	K1	M1	N	Резьба штока	Шаг резьбы	Коэффициент преобразования (F)	H1	H3	Ød	M	Выход фланец		PCD	
																								F	Ød1	N-H	
KZ/KZM 12.10.18	QL12.1	60	100	160	200	220	260	320	360	30	11.5	306	611	320	Ø300	277	26*5 LH	5	0.38	54	25	70	12×1.25	F10	102	4-Ø12	
		250	350	400	450	410	510	560	610																		
	QL25.1	60	100	160	200	220	260	320	360	60	23	306	611	320	Ø300	277	26*5 LH	5	0.38	58	29	70	16×1.5	F10	102	4-Ø12	
		250	350	400	450	410	510	560	610																		
	QL50.1	60	100	160	200	220	260	320	360	125	39	306	611	320	Ø300	277	32*6 LH	6	0.312	65	34	70	20×1.5	F10	102	4-Ø12	
		250	350	400	450	410	510	560	610																		
KZ/KZM 20/25	QL70.1	100	160	200		295	355	395		250	64	320	695	344	Ø650	296	40*7 LH	7	0.256	82	51	100	36×3.0	F14	140	4-Ø18	
		250	320	400		445	515	595																			
	QL100.1	100	160	200		295	355	395		500	128	320	695	344	Ø650	296	40*7 LH	7	0.256	82	51	100	36×3.0	F14	140	4-Ø18	
		250	320	400		445	515	595																			
KZ/KZM 35 40 кз	QL200.1	100	200	400	500	356	456	656	756	1000	217	370 561	739 935	353 448	Ø780 Ø430	311 369	48*8 LH	8	0.217	94	65	130	42×3.0	F16	165	4-M20	



Таблица размеров и подбора комбинированной многооборотной серии KZ/KZM+QST

KZ/KZM +QST Габаритный чертеж

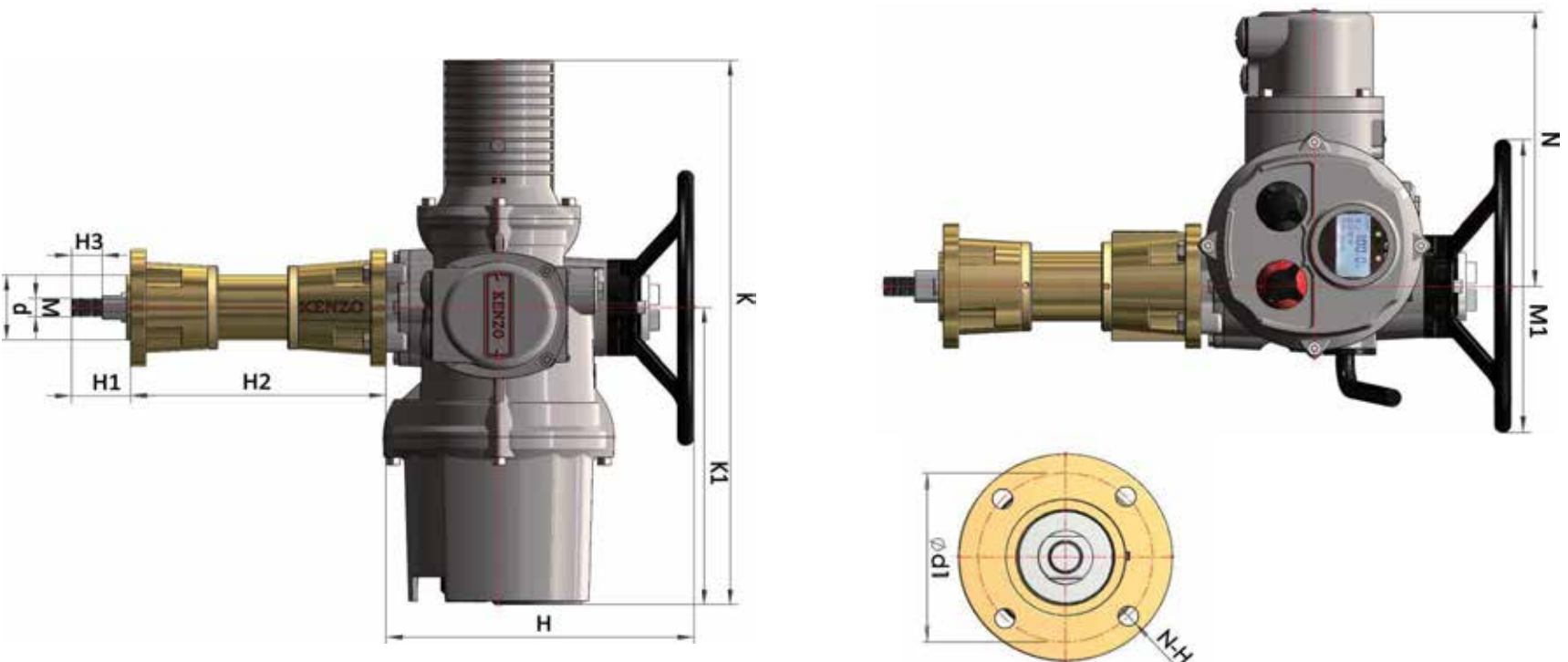
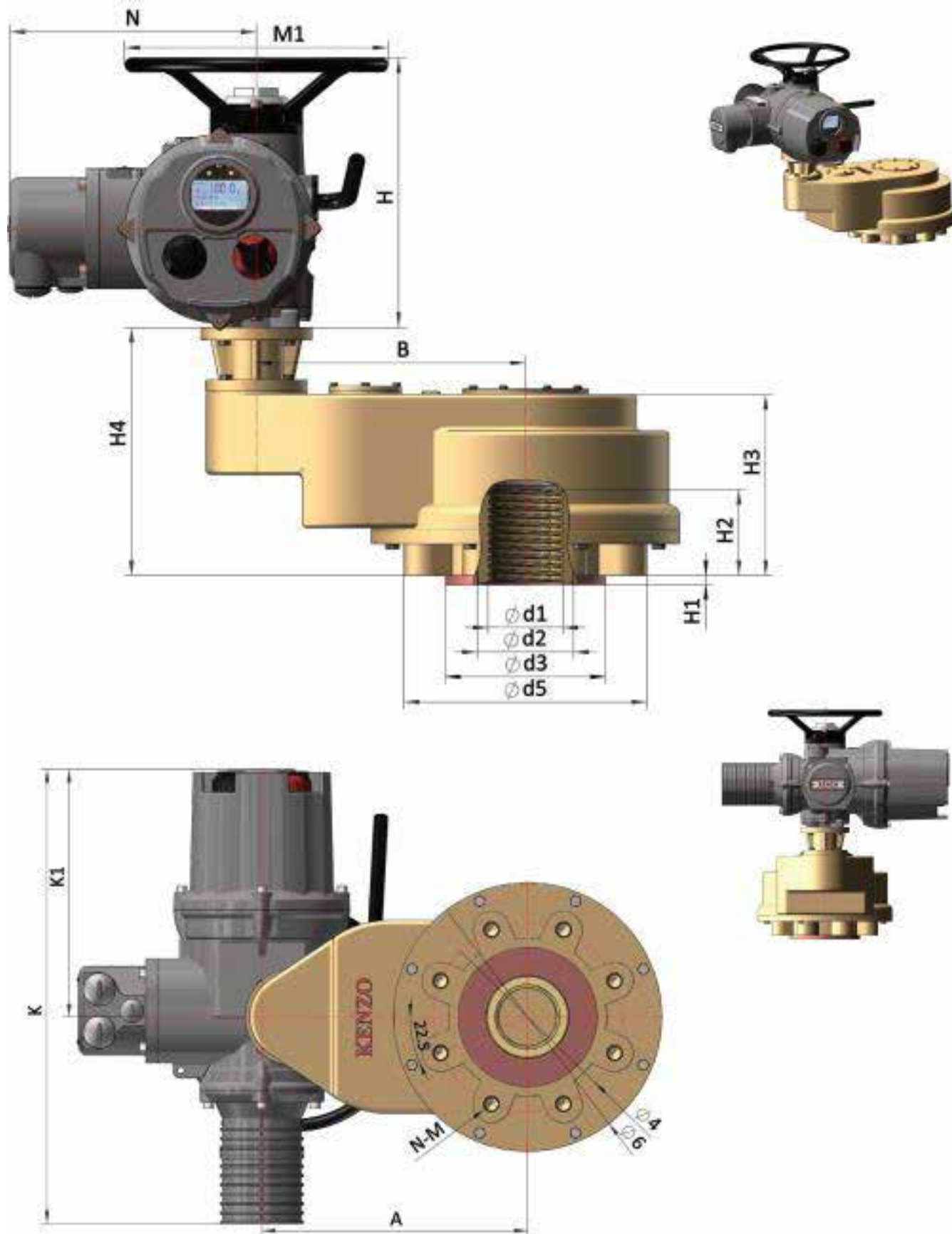

KZ/KZM+QST Таблица размеров

Единицы измерения, мм

Комбинированная модель		Общие габариты										Монтажные размеры							
Тип привода	Тип редуктора	A	H	H2	H3	H4	Ø6	K	K1	M1	N	H1	Ø dmax	Ø2	Ø3	Ø5	Выходной фланец	PCD	
		F	Ø4	N-M-DP															
KZ/KZM 12/10/18	QST14	230	306	64	138	190	220	611	320	Ø300	277	3	45	60	100	175	F14	140	4-M16-24
	QST16	330	306	86	173	212	330	611	320	Ø300	277	3	65	80	130	215	F16	165	4-M20-30
KZ/KZM 20/25	QST14	230	320	64	138	190	220	695	344	Ø650	296	3	45	60	100	175	F14	140	4-M16-24
	QST16	330	320	86	173	212	330	695	344	Ø650	296	3	65	80	130	215	F16	165	4-M20-30
	QST25	390	320	103	207	270	384	695	344	Ø650	296	3	75	90	200	270	F25	254	8-M16-24
	QST30	430	320	120	256	376	487	695	344	Ø650	296	3	80	110	230	348	F30	298	8-M20-30
KZ/KZM 35	QST25	390	370	103	207	270	384	739	353	Ø780	311	3	75	90	200	270	F25	254	8-M16-24
	QST30	430	370	120	256	376	487	739	353	Ø780	311	3	80	110	230	348	F30	298	8-M20-30
	QST35	429	370	152	320	413	480	739	353	Ø780	311	5	110	140	260	415	F35	356	8-M30-45
KZ/KZM 40/70/90/95	QST25	390	561	103	207	270	384	1027	500	Ø435	350	3	75	90	200	270	F25	254	8-M16-24
	QST30	430	561	120	256	376	487	1027	500	Ø435	350	3	80	110	230	348	F30	298	8-M20-30
	QST35	429	561	152	320	413	480	1027	500	Ø435	350	5	110	140	260	415	F35	356	8-M30-45
	QST40	504	561	174	430	545	578	1027	500	Ø435	350	5	150	180	300	494	F40	406	8-M36-54
	QST48	570	561	190	443	558	646	1027	500	Ø435	350	5	190	220	370	562	F48	483	12-M36-54

Таблица подбора KZ/KZM+QST

Единицы измерения, мм

Комбинированная модель		МАХ выходной момент комбинации	Передаточное отношение					МАХ Ø штока для поворотной арматуры	МАХ Ø штока для линейной арматуры	Выходной фланец	Масса
Тип привода	Тип коробки передач	Нм									Кг
KZ/KZM 12/10/18	QST14	750	2	3	4	6		45(14×9)	45	F14	62
	QST16	1500	2	3	4	6	8	65(18×11)	65	F16	95
KZ/KZM 20/25	QST14	750	2	3	4	6		45(14×9)	45	F14	87
	QST16	1500	2	3	4	6	8	65(18×11)	65	F16	120
	QST25	3000	2	3	4	6	8	75(20×12)	75	F25	177
	QST30	6000	6	8	10	12	15	80(22×14)	80	F30	277
KZ/KZM 35	QST25	3000	2	3	4	6	8	75(20×12)	75	F25	180
	QST30	6000	6	8	10	12	15	80(22×14)	80	F30	280
	QST35	15000	6	8	10	12	15	110(28×16)	110	F35	333
KZ/KZM 40/70/90/95	QST25	3000	2	3	4	6	8	75(20×12)	75	F25	352
	QST30	6000	6	8	10	12	15	80(22×14)	80	F30	452
	QST35	15000	6	8	10	12	15	110(28×16)	110	F35	505
	QST40	25000	10	12	16	20	24	150(36×20)	140	F40	730
	QST48	50000	12	16	20	24		190(45×25)	180	F48	805

Серия четвертьоборотных приводов серии KZQ

KZQ10 ~ KZQ200 Габаритный чертеж и подбор

Тип	Ед. Изм.	KZQ10	KZQ15	KZQ20	KZQ25	KZQ30	KZQ40	KZQ50	KZQ60	KZQ100	KZQ200
Номинальный выходной крутящий момент	Нм	100	150	200	250	300	400	500	600	1000	2000
Время перестановки на 90°	С	28 15	28 15	28 15	28 15	28 15	28 15	28 15	28 15	32	32
Мощность двигателя	Вт	40	40	60	60	120	120	120	120	200	200
Номинальный ток	А	0.35	0.35	0.45	0.45	0.6	0.6	0.6	0.6	1.2	1.2
Общий вес	Кг	12.5	12.5	13	13	21	21	21	21	36	36
Монтажный размер	—	360° Произвольная установка PCD Ø70 (8-M8)				360° Произвольная установка PCD Ø102 (8-M10) Ø125 (4-M12)				360° Произвольная установка PCD Ø140 (4-M16) Ø165 (4-M20)	



Единицы измерения, мм

Модель	Общие габариты					Монтажные размеры			
	H	K1	K	L1	L2	Ødmax	L макс.	PCD	
								ØD1	N-M-DP
KZQ 15/10/20/25	273	235	423	142	86	22	36	70	8-M8-12
KZQ 30/40	293	248	457	168	101	30	51	102	8-M10-15
KZQ 50/60								125	4-M12-18
KZQ 100	366	284	512	247	135	42	80	140	4-M16-24
KZQ 200								165	4-M20-24

KZQ 10 ~ KZQ200 Габаритный чертеж рычага

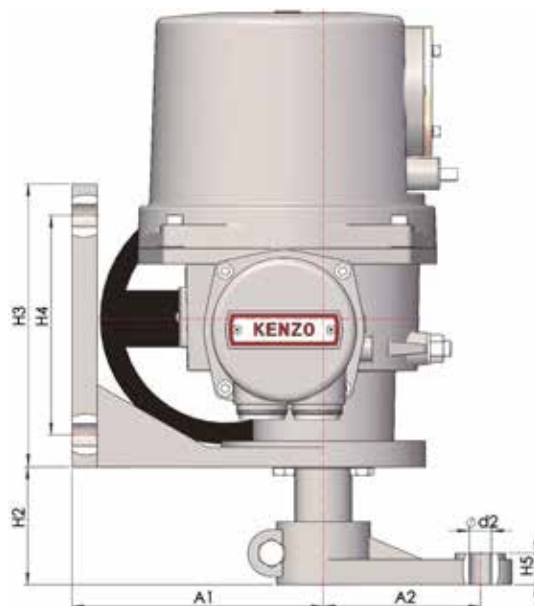
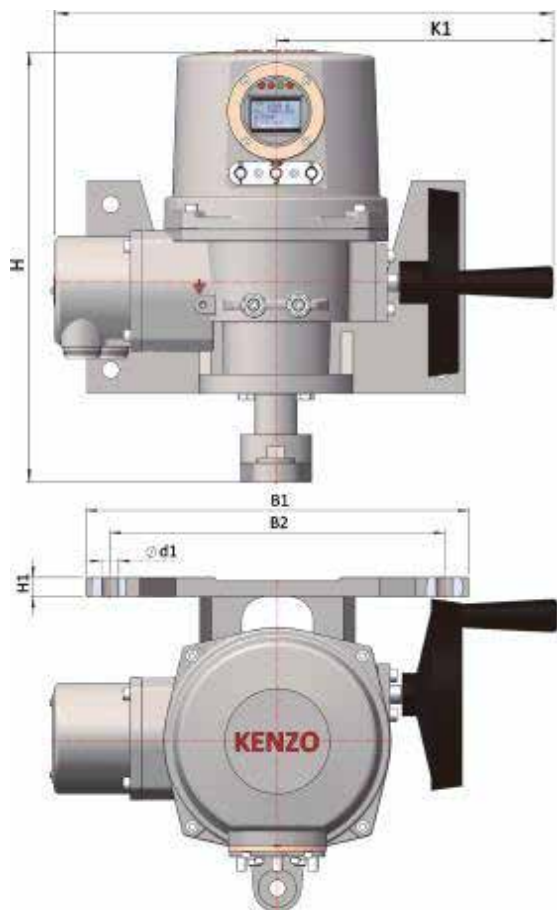

Единицы измерения, мм

Модель	Общие размеры										Монтажные размеры			
	K1	K	H	B1	B2	H1	0^1	H2	H3	H4	H5	0^2	A1	A2
KZQ 10	235	423	364	320	280	16	14.5	75	180	140	20	14	160	100
KZQ 15														
KZQ 20														
KZQ 25														
KZQ 30	248	457	388	320	280	16	16	75	180	140	23	16	190	150
KZQ 40														
KZQ 50														
KZQ 60	284	512	456	320	280	16	18	75	180	140	23	18	280	150
KZQ 100														
KZQ 200														

KZL Линейная серия

KZL250 ~ KZL2500 Габаритные размеры и таблица подбора

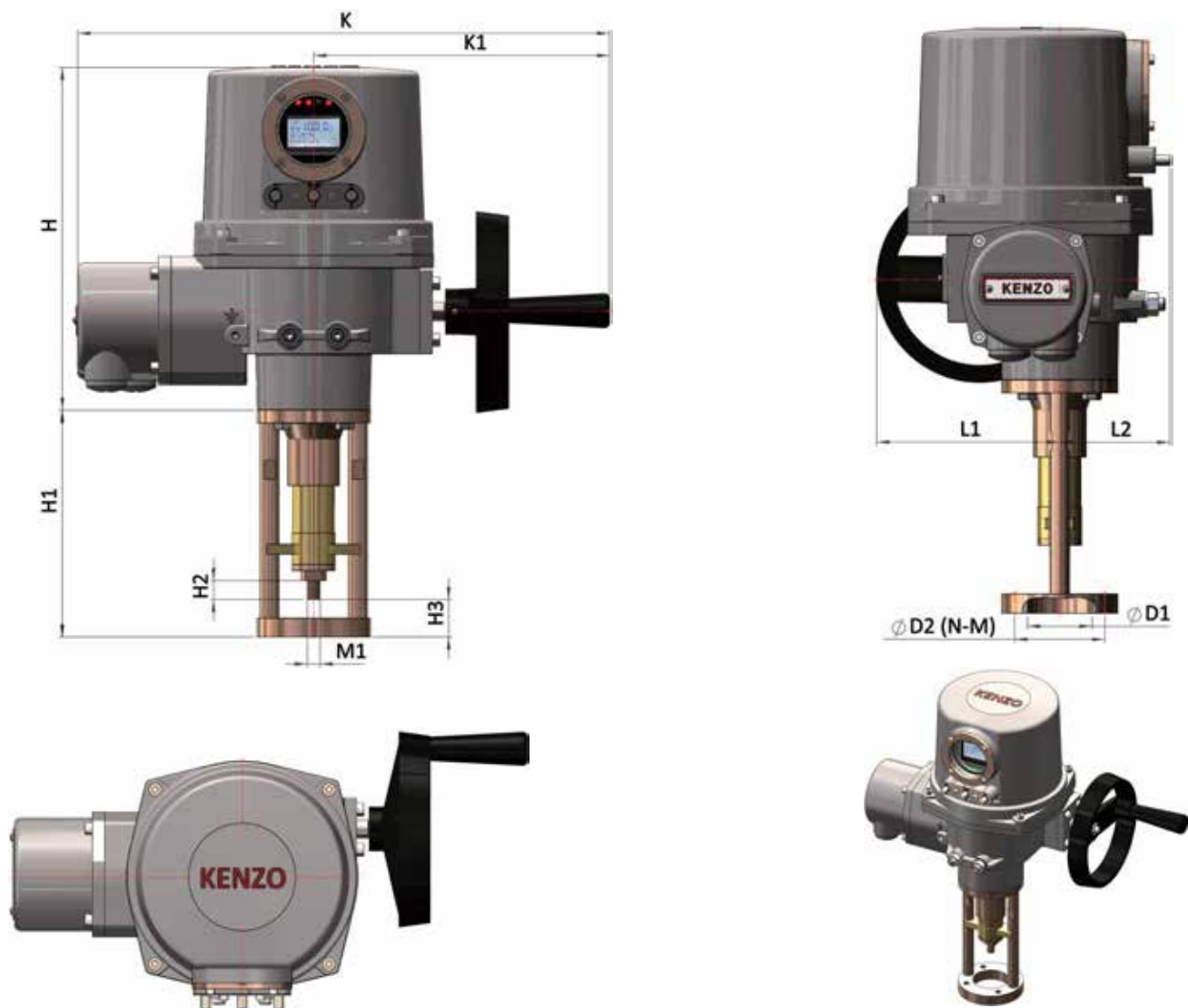

Единицы измерения, мм

Модель	Общие размеры					Монтажные размеры											
	H	K1	K	L1	L2	МАХ усилие	Выходная скорость	Мощность двигателя	МАХ ход	M1	H1	H2	MIN H3	MAX ØD1	PCD		Стандартный интерфейс
															ØD2	N-M	
KZL 250	273	235	423	142	86	2,5 кН	0,6 или 1,0 мм/с	60 Вт	30 / 60	M10×1,5	273 / 332	20	95	50	70	4-Ø9	G1
KZL 500						5,0 кН		60 Вт					95	60	80	4-Ø10	G2
KZL 750	338	248	457	168	101	7,5 кН	0,8 или 1,0 мм/с	60 Вт	60 / 100	M16×1,5	366 / 456	30	95	80	105	4-Ø12	G3
KZL 1000						10 кН		90 Вт					120	80	105	4-Ø12	G3
KZL 1600						16 кН		120 Вт	120	95	118		4-Ø14	G4			
KZL 2500						25 кН		120 Вт	150	100	130		4-Ø18	G5			

Режим подключения интеллектуального электрического привода соответствует функции привода. Подключение производится в соответствии с требованиями системы автоматического управления и функциональными характеристиками привода. Функции и соответствующие клеммы привода, следующие: клеммы, используемые ниже, являются клеммами базовой конфигурации, а остальные клеммы используются для дополнительных контактов и альтернативных функций. На следующих Рисунках 1 и 2 показаны клеммные колодки серии KZ, а на Рисунке 3 показаны клеммные колодки серий KZQ и KZL.

Порядок подключения серии KZ

№ клеммы	Назначение
U1/V1/W1	Источник питания 380В (KZ40~95, см. рис. 2)
≐	заземляющий провод
4	Внутренний источник питания 24 В пост. тока (—)
5	Внутренний источник питания 24 В постоянного тока (+)
6/7	Релейный контакт S1, по умолчанию клапан полностью закрыт.
8/9	Релейный контакт S2, настройка по умолчанию полностью разомкнута
10/11	Релейный контакт S3, установленный как комплексная сигнализация по умолчанию
12/13	Релейный контакт S4, настройка по умолчанию — дистанционное управление
14/15	Релейный контакт S5, настройка по умолчанию полностью разомкнута
16/17	Релейный контакт S6, по умолчанию клапан полностью закрыт.
18/19	Релейный контакт S7, настройка по умолчанию полностью разомкнута
20/21	Релейный контакт S8, по умолчанию клапан полностью закрыт.
22	Токовый выход положения клапана СРТ (+)
23	Токовый выход положения клапана СРТ (—)
26	Вход аналогового сигнала (+)
27	Вход аналогового сигнала (—)
33	Дистанционное закрытие клапана
34	Дистанционный селекторный переключатель, толчковый режим/самоудержание и остановка
35	Дистанционное открытие клапана
36	Дистанционное открытие, закрытие, самоудержание и остановка функции Общая клемма 24 В постоянного тока
39/40	Пропорциональное управление, ручное/автоматическое переключение
41	Ручной/автоматический, общая клемма 24 В постоянного тока
42/43/44	Аварийный сигнал
Зарезервированный порт подключения	24/25/28/29/30/31/32/37/38/45/46/47



Рис. 1. Клеммная колодка серии KZ



Рис. 2. Крышка питания KZ40 ~ KZ95

Принцип подключения серии KZQ и KZL

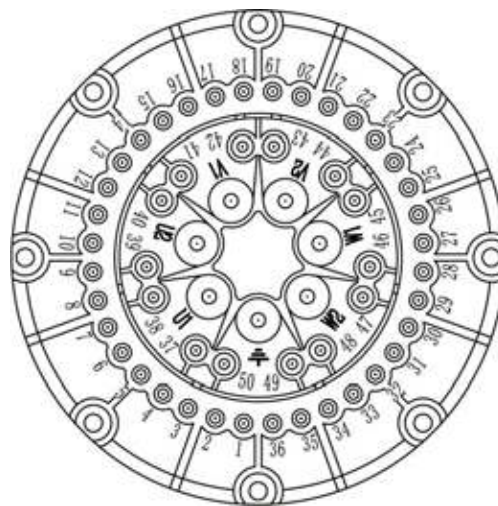
№ клеммы	Назначение	
U1/V1/W1	Источник питания 380 В (220 В подключено к W1 и U1) (24 В, U1 подключен к положительному полюсу, V1 подключен к отрицательному полюсу)	
≐	заземляющий провод	
1	Аналоговый вход +	
2	Аналоговый вход -	
3	Аналоговый выход +	
4	Аналоговый выход -	
5/6	Релейный контакт S1, по умолчанию клапан полностью закрыт.	Функция контакта может быть установлен а
7/8	Релейный контакт S2, настройка по умолчанию полностью разомкнута	
9/10	Релейный контакт S3, установленный как комплексная сигнализация по умолчанию	
11/12	Релейный контакт S4, настройка по умолчанию — дистанционное управление	
13	Дистанционное открывание, закрывание, самофиксация и остановка 24В Общая клемма постоянного тока	
14	Дистанционное закрытие клапана	
15	Дистанционная остановка	
16	Дистанционное открытие клапана	



Рис. 3. Клеммная колодка серии KZQ / KZL

Выбор арматуры

Таблица настройки крутящего момента для обычных клапанов и приводов

(данные в таблице носят справочный характер)

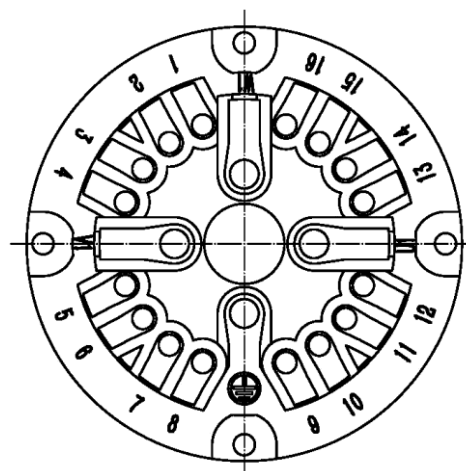
Шаровой кран (от DN50 до DN1000 Давление: от 1,6 до 10 МПа, Крутящий момент: Н·м)

DN PN	50	65	80	100	125	150	200	225	250	300	350	400	450	500	600	700	800	900	1000
1.6	50	100	100	150	300	450	600	800	1000	2000	2500	4000	5000	6000	9000	13000	24000	35000	43000
2.5	50	100	150	200	350	600	900	1200	1600	2500	4000	5000	6000	8000	13000	20000	40000	53000	66000
4	100	150	200	350	600	900	1500	1600	2500	4000	5000	6000	8000	10000	20000	30000	60000	80000	100000
6.4	150	200	300	600	1000	1500	2000	3000	4000	6000	8000	10000	13000	16000	32000	48000	88000	130000	160000
10	200	400	600	900	1500	2000	3500	5000	7000	10000	13000	16000	20000	30000	50000	80000	125000	200000	250000

Шаровой клапан (от DN15 до DN350; Давление: от 0,6 до 32 МПа, Крутящий момент: Н·м)

DN PN	15	20	25	32	40	50	65	80	100	125	150	200	225	250	300	350
0.6	50	50	50	50	50	50	50	80	100	150	200	300	400	500	600	900
1	50	50	50	50	50	50	80	100	150	200	300	450	500	600	900	1200
1.6	50	50	50	50	80	100	100	200	200	300	350	600	900	1200	1500	1800
2.5	50	50	50	80	100	150	200	250	300	450	500	900	1200	1800	2500	3500
4	50	50	80	100	200	250	300	350	450	600	750	1200	1800	2500	3500	5000
6.4	50	50	100	200	250	300	350	450	600	1000	1200	2000	2500	3500	5000	7000
10	50	100	200	250	300	350	450	600	1000	1200	1800	3500	4000	5500	8000	10000
16	80	100	250	300	350	450	600	1000	1200	1800	3500	5500	6500	8000	12000	16000
32	100	200	300	450	600	750	1000	1800	2500	4000	6000	10000	13000	16000	24000	32000

Поворотный затвор (от DN50 до DN2000; Давление: от 0,25 до 2,5 МПа, Крутящий момент: Н·м)

DN PN	50	80	100	125	150	200	250	300	350	400	450	500	600	700	800	900	1000	1200	1400	1600	1800	2000
0.25	125	125	125	250	250	250	250	500	700	800	1000	1250	2000	3000	3800	5000	7500	10000	16000	22000	28000	37000
0.6	125	125	125	250	250	500	500	1000	1000	2000	2000	3000	4000	5000	6000	8000	12000	18000	27000	37000	48000	65000
1	125	125	125	250	250	500	500	1000	1500	2000	2000	3000	4500	6400	9000	12000	20000	28000	35000	55000	70000	97000
1.6	125	125	125	250	280	500	800	2000	2000	3000	3000	4000	6000	8500	12000	16000	25000	30000	58000	75000	100000	140000
2.5	125	125	250	250	400	800	1000	2500	3000	4500	5000	6000	8000	12000	18000	23000	30000	45000	70000	95000	130000	160000

Задвижка (от DN25 до DN1800, Давление: от 0,1 до 32 МПа, Крутящий момент: Н·м)

DN PN	25	32	40	50	65	80	100	125	150	200	250	300	350	400	450	500	600	700	800	900	1000	1200	1400	1600	1800
0.1	25	25	25	25	25	25	50	50	100	100	150	150	200	300	300	450	450	600	600	600	900	1200	1200	1800	1800
0.25	25	25	25	25	25	50	100	100	150	150	200	200	300	300	450	450	600	600	750	900	900	1200	1800	2500	2500
0.6	25	25	25	25	50	100	100	150	150	200	200	300	300	450	450	600	750	900	900	1200	1200	1800	1800	2500	5000
1	25	25	50	100	100	100	150	150	200	200	300	400	450	600	750	900	900	1200	1200	1800	1800	2500	2500	5000	8000
1.6	25	25	50	100	100	150	200	200	300	300	450	500	750	1200	1200	1800	1800	1800	2500	2500	3500	5000	5000	8000	10000
2.5	25	50	50	100	100	150	200	300	300	450	600	750	900	1200	1200	1800	2500	3500	5000	5000	5500	8000	8000	10000	12000
4	25	50	50	100	100	150	200	300	450	500	750	900	1200	1800	1800	2500	3500	5000	6500	8000	8000	12000	12000	16000	20000
6.4	50	50	100	100	100	200	300	450	500	600	900	1200	1800	2500	1800	3500	5000	8000	10000	12000	14000	18000	20000	25000	32000
10	50	100	100	150	200	300	450	500	600	900	1200	1800	2500	3500	5000	6000	8000	10000	15000	20000	20000	27000	30000	40000	50000
16	100	150	150	200	300	450	600	750	900	1200	1800	2700	3500	5000	8000	10000	12000	15000	20000	27000	32000	38000	50000	63000	80000
20	100	200	200	200	400	600	900	900	1200	1800	2500	3500	5000	7000	10000	12000	16000	20000	30000	40000	40000	54000	60000	80000	100000
32	200	250	250	300	600	900	1200	1800	1800	2500	3500	5000	7000	10000	15000	20000	24000	30000	40000	54000	64000	76000	100000	130000	160000

Соединение клапана ISO5210 стандартный

Стандарт присоединения клапана

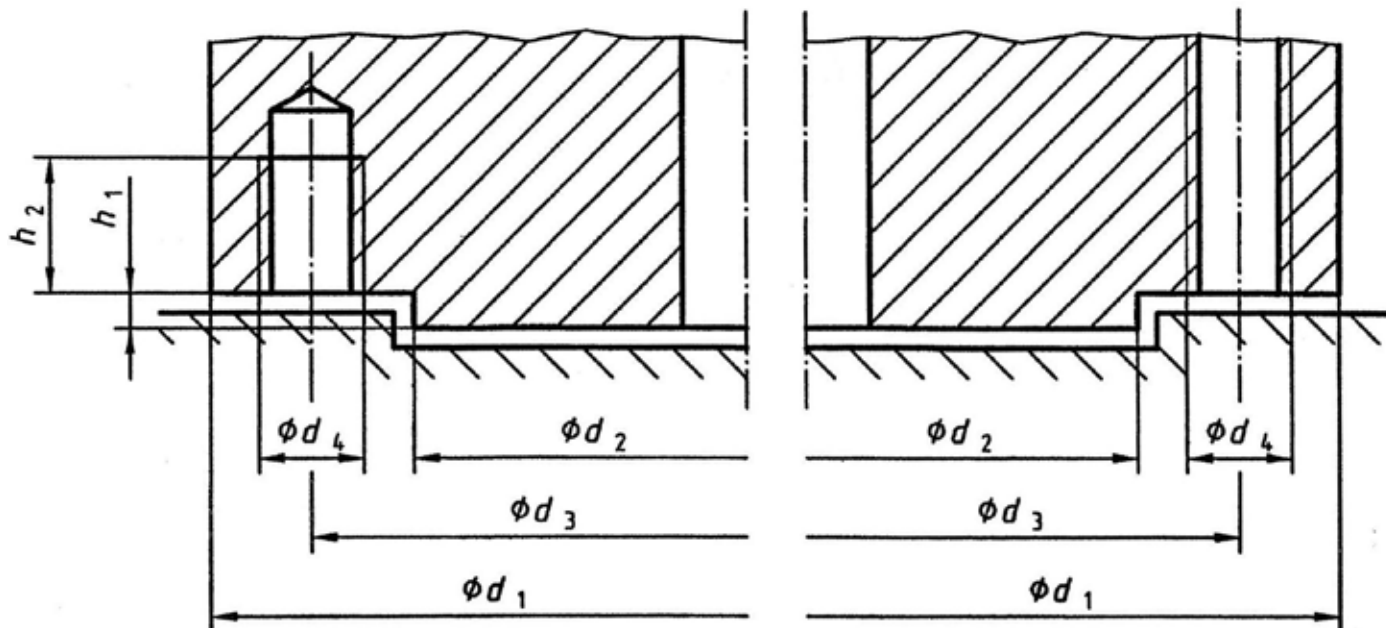

Единицы измерения, мм

Тип фланца	Размеры						Кол-во отверстий
	ϕd_1	ϕd_2	ϕd_3	ϕd_4	h1 max	h2 min	
F03	46	25	36	M5	3	8	4
F04	54	30	42	M5	3	8	4
F05	65	35	50	M6	3	9	4
F07	90	55	70	M8	3	12	4
F10	125	70	102	M10	3	15	4
F12	150	85	125	M12	3	18	4
F14	175	100	140	M16	4	24	4
F16	210	130	165	M20	5	30	4
F25	300	200	254	M16	5	24	8
$\phi 30$	350	230	298	M20	5	30	8
$\phi 35$	415	260	356	M30	5	45	8
F40	475	300	406	M36	8	54	8
F48	560	370	483	M36	8	54	12
F60	686	470	603	M36	8	54	20

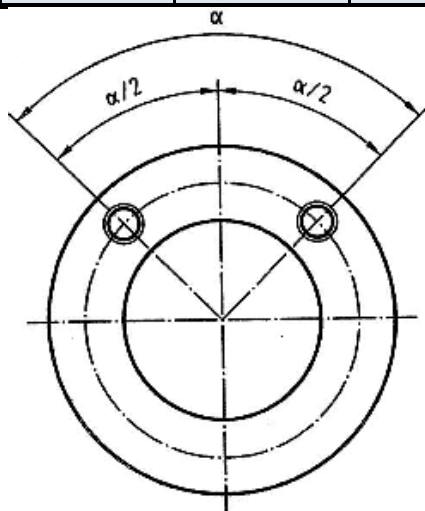

Положение отверстий	
Тип Фланца	$\alpha/2$
от F03 до F16	45°
от F25 до F40	22.5°
F48	15°
F60	9°

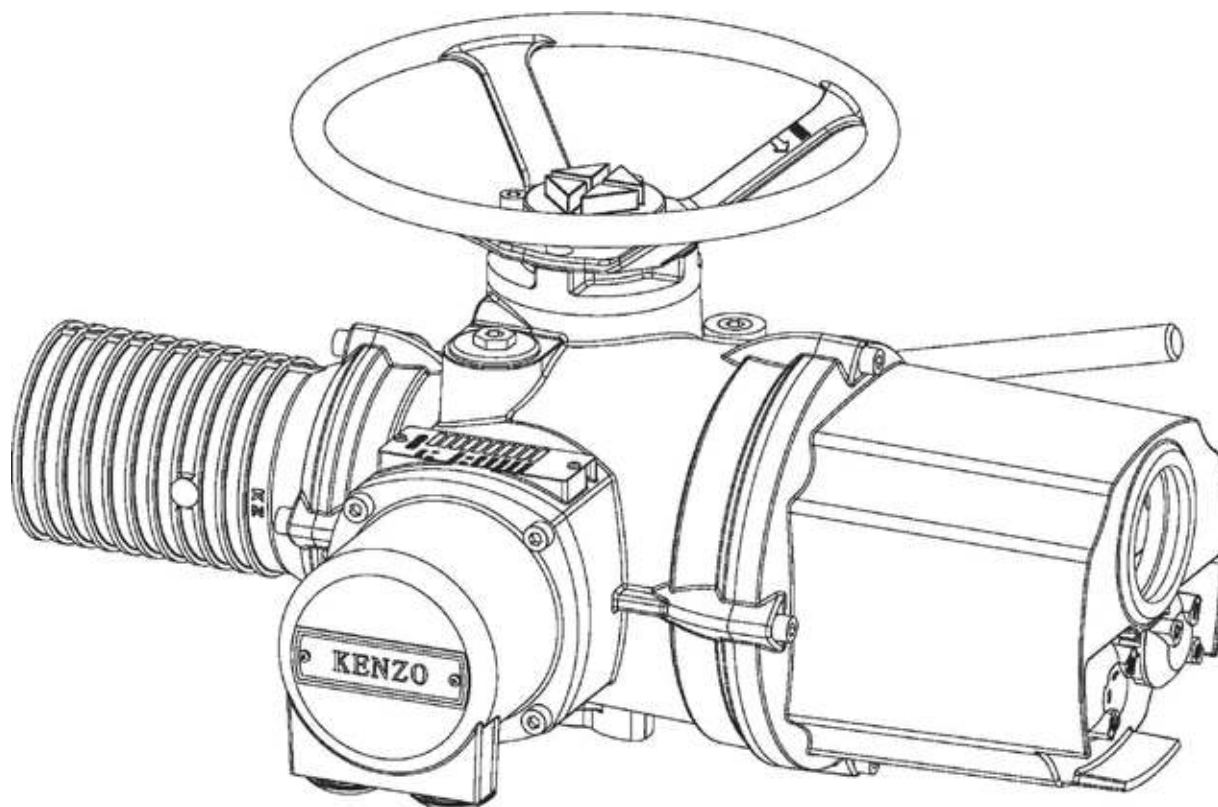

2021.04 V5.2.5 Публикация

Kenzo Control Equipment (Shanghai) Co., Ltd.

No.68 Yunhu Rd., Liantang Industrial Zone, Qingpu District, Shanghai, P.R.China 201716

Tel: +86 21 5981 5620 Fax: +86 21 5981 5709 Website: www.kenzochina.com Email: steven@kenzochina.com

Спецификация размеров и компонентов в этом каталоге может быть изменена без предварительного уведомления в целях повышения качества.